

Die Schubmasthubwagen-Serie mit superelastischer Bereifung: Innovativ, robust und für Einsätze auf Böden aller Art geeignet.

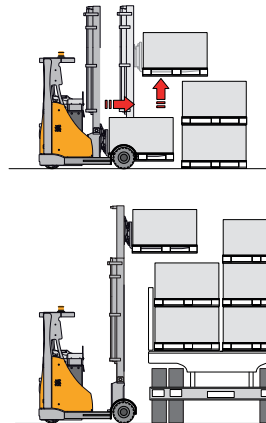

Die Schubmasthubwagen Neos II 16, 20 SE ac, mit superelastischer Bereifung, sind revolutionäre Maschinen. Dank ihrer Bauart können sie wie ein traditioneller Fronthubwagen eingesetzt werden, bewahren aber die Charakteristiken und die kompakten Abmessungen eines Schubmasthubwagens. Die superelastischen Räder (Antriebs- und Lasträder) und die Servolenkung mit elektrischer Steuerung mit Motor und elektronischer Kontrolle zur Garantie einer sicheren Funktion, gleichen die Unebenheiten der Böden aus, die üblicherweise für diese Produktkategorie eine Einschränkung darstellen.

Gestell

Die Fertigung auf Monoblockchassis sichert höchste Stabilität und eine ausgezeichnete mechanische Festigkeit in allen Antriebs- und Stapelungssituationen, mit hohen Rest-Tragkräften auch auf hohen Höhen. Das Batteriefach erreicht man bequem durch Anheben des Anlagenfachs; für einfaches tägliches und regelmäßiges Laden und zur Kontrolle. Das seitliche Batterieauszugssystem auf Rollen erleichtert das Austauschen während des Mehrschichtbetriebs.

Antrieb

Zuverlässiger und leistungsstarker Dreiphasenmotor, die Lösung für vielerlei Einsatzarten; sie bieten jederzeit die notwendige Leistung, da die Fahr-

geschwindigkeit von der Position des Gaspedals abhängt.

Lenkung

Servolenkung mit elektrischer Steuerung, Elektrogeräten und Wechselstrommotor, garantieren eine sichere und geräuscharme Funktion, die man mühelos bedienen kann. Das Lenkrad kann längs verstellt werden und man kann über einen Wahlschalter zwischen einer 180° und 360° Lenkung auswählen, alles zur Garantie eines einzigartigen Fahrkomforts.

Hydraulische Funktionen

Die starken und geräuscharmen Hubwechselstrommotoren regulieren auch die Drehzahl der Pumpe und sorgen immer für die korrekte Menge

Öl. Alle hydraulischen Funktionen werden von Fingertips gesteuert, womit der Bediener die Möglichkeit hat eine präzise und sichere Bewegung der Last durchzuführen. Mastwagen mit integriertem Bremssystem, um am Endschalter eine progressive Verlangsamung zu garantieren und um ein plötzliches Anhalten zu vermeiden, das die Stabilität des Lastguts beeinträchtigen könnte.

Masten

Die OMG Masten aus kaltgezogenem Profil sorgen für Torsions- und Biegefestigkeit; sie stehen mit den folgenden Charakteristiken zur Verfügung:

- Triplexmasten mit einem hohen Vollfreihub, verfügbar von 4.160 bis 8.210 mm und auf Anfrage darüber hinaus;
- Neigbare Gabelträgerplatte (Tilting Forks).
- Integrierter Gabel-Seitenschieber, mit dem man ein Verschieben des Schwerpunkts vermeidet und auf allen Hubhöhen für ausgezeichnete Rest-Tragkräfte sorgt.

Bremsen

Unabhängige Bremssysteme:

- Elektrisches Bremsen mit Energierückgewinnung bei Inversion der Fahrrichtung;
- Elektrisches Bremsen mit Energierückgewinnung bei Freigabe des Gaspedals; ein reeller Vorteil bei Produkten aller Art.
- Elektromagnetische Standbremse an dem Antriebsrad mit Antriebsblockierung
- Hydraulisches Bremsen der Lasträder.

Elektronische Anlage

Die gesamte Produktlinie Neos II ist mit fortschrittlichsten Roll-Back-Schutzvorrichtungen ausgerüstet; die Steuerungen verwalten alle Maschinenfunktionen und sichern unzählige Einstellungen, zur Optimierung der Leistung und zur Anpassung an unterschiedlichste Einsatzarten. Die Parameter des Antriebs, des Bremsens und der hydraulischen Funktionen können elektronisch auf dem Armaturenbrett oder dem Remote-Desktop, je nach den Bedürfnissen des Kunden, direkt von OMG eingestellt werden.

Fahrerplatz

- Höhen- und tiefenverstellbarer, stoffbezogener Sitz
- Tiefenverstellbarer Lenker;
- Rutschfestes Trittbrett;
- LCD Display zur Anzeige der wichtigsten notwendigen Betriebsdaten:
 - Standbremsenanzeiger;
 - Kontrollleuchten (Losstellung, Controller-Überhitzung, Motor);
 - Betriebsstundenanzeiger;
 - Geschwindigkeitsanzeige;
 - "ON" Anzeiger des Geschwindigkeitsbegrenzers (Schildkröten-Taste)
 - Verschiedene Betriebsmoden E/S/H, E=Economy S=Standard H=Super;
 - Batteriestandanzeiger



Finger Tip

Alle hydraulischen Funktionen werden von proportionalen Fingertips gesteuert, womit der Bediener die Möglichkeit hat eine präzise und sichere Bewegung der Last durchzuführen.



Seitliche Batterieentnahme

Das Batteriefach, auf das durch Anheben des Anlagenfachs zugreifen kann, sieht ein seitliches Batterieauszugssystem auf Rollen vor, das das Austauschen während des Mehrschichtbetriebs erleichtert.



Standardmasten							Tragfähigkeiten		
Benennung	Höhe gesenkter Mast h_1	Hub Gabelhub h_3	Gesamthub h_3+s	Höhe ausgezogener Mast h_4	Freier Hub h_2	Vor-Zurück-Gabelträger-Neigungsplatte / (°)	mit Translator (t) $c=600$ mm		
							Neos II 16 SE ac	Neos II 20 SE ac	
Triplex-GAL	mm	2.085	4.160	4.200	4.820	1.470	3 / 5	1.6	2.0
	mm	2.185	4.460	4.500	5.120	1.570	3 / 5	1.6	2.0
	mm	2.415	5.160	5.200	5.820	1.800	3 / 5	1.6	2.0
	mm	2.665	5.960	6.000	6.620	2.060	3 / 5	1.6	1.9
	mm	2.925	6.660	6.700	7.320	2.310	3 / 5	1.5	1.8
	mm	3.190	7.460	7.500	8.120	2.580	3 / 5	1.4	1.7
	mm	3.490	8.210	8.250	8.870	2.880	3 / 5	1.4	1.6

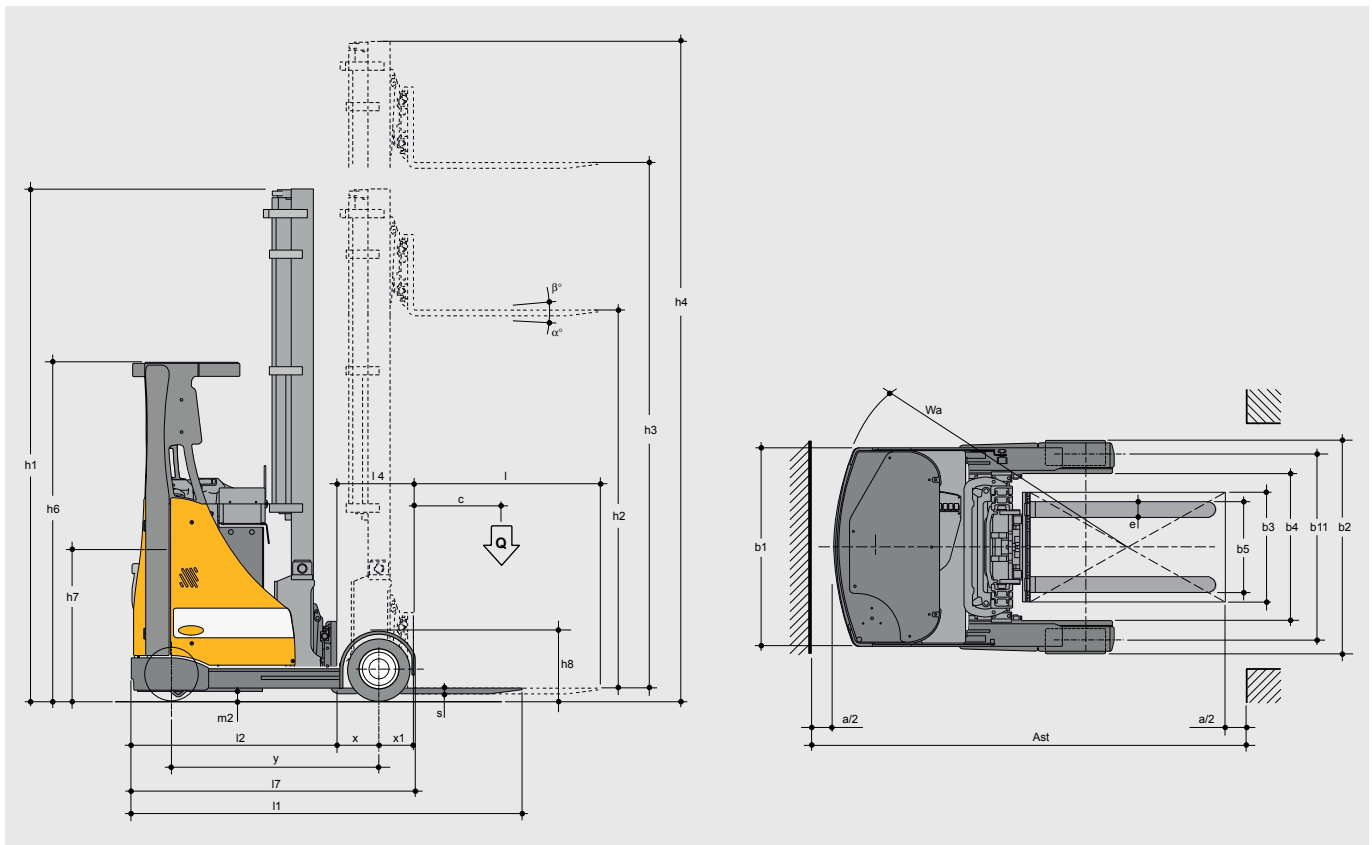

Zubehör und spezielle Ausführungen

Multifunktions-Monojoystick	<input type="checkbox"/>	Metallkabine	<input type="checkbox"/>
Rundumleuchte und Rückwärtsgang-Summer	<input type="checkbox"/>	Vor Witterungseinflüssen geschützte Metallbaukabine	<input type="checkbox"/>
Neigung auf Gabelträgerplatte "Tilting Forks".	<input type="checkbox"/>	Schutz für Kühlzelle	<input type="checkbox"/>
Gabelträgerplatte mit integrierter seitlicher Verschiebung	<input type="checkbox"/>	Heizanlage für Kühlzellen	<input type="checkbox"/>
Ausführung mit seitlicher Batterieentnahme	<input type="checkbox"/>	24V geheizter Sitz	<input type="checkbox"/>
Einzelnes, seitliches Batterieauszugsrollband	<input type="checkbox"/>	Längsholm Innenbreite vergrößert für Spezialpaletten	<input type="checkbox"/>
Hubdigitalanzeiger und 10-Stufen-Vorwahlschalter	<input type="checkbox"/>	Betriebsbeleuchtung	<input type="checkbox"/>
Integrierter Translator-Selbstzentrierungstaster	<input type="checkbox"/>	Schutzgitter für voluminöse Lasten	<input type="checkbox"/>
Taste zur automatischen horizontalen Positionierung der Gabeln	<input type="checkbox"/>	Sicherheitsgurt	<input type="checkbox"/>
Videokamera an den Gabeln mit Farbmonitor in der Kabine	<input type="checkbox"/>	Tastatur zum Zugriff mit Pincode	<input type="checkbox"/>
Videokamera an der Gabelträgerplatte mit Farbmonitor in der Kabine	<input type="checkbox"/>	Zusätzliche Hydraulikfunktion	<input type="checkbox"/>

Standard



Option



Charakteristiken	1.1	Hersteller			OMG S.r.l., alleiniger Gesellschafter	
	1.2	Modell			Neos II 16 SE ac	Neos II 20 SE ac
	1.3	Versorgung			elektrisch	
	1.4	Bedienerstellung			Auf der Maschine	
	1.5	Nutzlast	Q	t	1.6	2.0
	1.6	Load centre distance	c	mm	600	
	1.8	Abstand der Last	x	mm	370	490
			Vorgeschobener Mast	x1	mm	275
	1.9	Achsabstand	y	mm	1.405	1.700
Gewichte	2.1	Eigengewicht inklusive Batterie (siehe Zeile 6.5)		kg	3.775	3.860
	2.3	Gewicht auf Achse ohne Vorder-/ Hinterlast		kg	2.427 / 1.348	2.450 / 1.410
	2.4	Gewicht auf Achse und vorgesch. Mast mit Vorder-/ Hinterlast		kg	735 / 4.640	700 / 5.170
	2.5	Gewicht auf Achse und vorgesch. Mast mit Vorder-/ Hinterlast		kg	2.080 / 3.295	2.300 / 3.560
Räder Gestell	3.1	Bereifung		superelastisch		
	3.2	Abmessungen Vorderräder		mm	454x200 (200/50-10)	
	3.3	Abmessungen Hinterräder		mm	457x178 (18x7-8)	
	3.5	Anzahl der Vorder-/Hinterräder (x = Antrieb)		N	1x / 2	
	3.6	Vordere Spurweite	b10	mm	/	
	3.7	Hintere Spurweite	b11	mm	1.310	
	Abmessungen Basis	4.1	Vor-/zurückneigung des Gabelmasts/-platte,	/	°	3 / 5
4.2		Höhe gesenkter Mast	h1	mm	2.665	
4.3		Freier Hub	h2	mm	2.060	
4.4		Gabelhub	h3	mm	5.960	
4.5		Höhe ausgezogener Mast	h4	mm	6.620	
4.7		Höhe oberes Ende Schutzdach (Kabine)	h6	mm	2.155	
4.8		Sitzhöhe / Trittbrett / Plattformhöhe	h7	mm	1.140	
4.10		Höhe der Speichen	h8	mm	476	
4.19		Gesamt Länge:	l1	mm	2.480	2.655
4.20		Länge einschließlich Gabelrücken	l2	mm	1.330	1.505
4.21		Gesamtbreite	b1/b2	mm	1.275 / 1.460	
4.22		Gabel-Abmessungen	s/e/l	mm	40 / 120 / 1.150	
4.23		Gabelträgerplatte ISO 2328, Klasse / Typ A, B				2/A
4.24		Breite Gabelträgerplatte	b3	mm	730	
4.25		Gabelausenstand	b5	mm	720	
4.26		Speicheninnenabstand	b4	mm	948	
4.28		Mastvorschub	l4	mm	645	765
4.31		Lichte Weite unter dem Mast	m1	mm	/	
4.32		Lichte Weite an Mitte	m2	mm	80	
4.33		Arbeitsgangbreite mit Palette 1000 x 1200 quer	Ast	mm	2.869	2.979
4.34	Arbeitsgangbreite mit Palette 800 x 1200 längs	Ast	mm	2.820	3.005	
4.35	Diagonale des Wagens	D	mm			
4.35	Wenderadius	Wa	mm	1.700	1.992	
4.37	Länge mit Trägerspeiche	l7	mm	1.975	2.245	
Leistungen	5.1	Versetzungsgeschwindigkeit mit/ohne Last		km/h	11.5 / 12.5	11 / 12.5
	5.2	Hubgeschwindigkeit mit/ohne Last		m/s	0.35 / 0.50	0.30 / 0.50
	5.3	Senkgeschwindigkeit mit/ohne Last		m/s	0.50 / 0.45	
	5.4	Hubgeschwindigkeit mit/ohne Last		m/s	0.10 / 0.10	
	5.8	Max. Steigfähigkeit mit/ohne Last		%	13 / 20	11 / 20
	5.9	Beschleunigung mit / ohne Last		w	6 / 5.6	
	5.10	Servicebremse				hydraulisch
5.11	Standbremse				Elektroanlage	
Elektro- Motoren	6.1	Versetzungsmotor, Leistungen mit S2 60 min		kW	6.5	
	6.2	Hubmotor, Leistungen mit S3 15%		kW	15	
	6.3	Batterie gemäß DIN 43531 / 35 / 36 A, B, C, nein		nein		
	6.4	Spannung Batterie-Nennleistung K5		V/Ah	48 / 620 (*775)	
	6.5	Batteriegewicht		kg	1.020	
	6.6	Energieverbrauch gemäß Zyklus VDI		km/h		
Verschiedenes	8.1	Elektroanlagentyp		Inverter AC		
	8.2	Betriebsdruck für Geräte		bar	180	
	8.3	Öldurchsatz für Geräte		L/Min.	25	
	8.4	Schalldruckpegel gemäß EN 12 053, Ohr des Bedieners		dB(A)	< 80	
						* Option

Datenblatt mit den erfassten Daten gemäß VDL 2198 und mit einem Wagen in der Standardkonfiguration. Bei anderen Bereifungen, Trägern und Zubehör, können sich die Werte ändern. Die Daten und Abbildungen haben rein hinweisenden Charakter und sind nicht bindend, OMG, S.r.l. mit alleinigem Gesellschafter, behält sich das Recht vor Änderungen ohne Vorankündigung auszuführen.